

LA ILUSIONISTA

UNA CREACIÓN DE
MELINA SELDES



**“La maravillosa obra de Melina Seldes
es un espectáculo que en todo momento
vale la pena experimentar.”**

AFEN PRENSA

**“Melina Seldes’ marvellous piece
is a performance that in every moment
is worth to experience.”**

AFEN PRENSA

WWW.MELINASELDES.COM



“ La maravillosa obra de Melina Seldes es un espectáculo que en todo momento vale la pena experimentar. La obra es una mistura de los más variados sentimientos que están atravesados por el cuerpo de la actriz y de nosotros los espectadores que recomiendo vivenciar. Es un espectáculo que desafía tiempo y espacio, habla de la palabra, de la definición de uno mismo a partir de otro y de la memoria construida desde la vivencia cotidiana propia y colectiva. Es autoreferencial de un modo rizomático, abraza al público y lo enlaza en su vivencia, el final: una delicia para el alma. Una puesta austera, nada más es necesario porque Melina, como actriz, es una gran bailarina. ”

AFEN PRENSA

SINOPSIS

En *La ilusionista* Melina interpela a Melina. Si las palabras impactan en el cuerpo, dejan huella, ¿qué le hicieron al suyo?

¿Qué hay de ella en quien es?

Vemos a una mujer al borde de la escena, de su escena. La seguimos con la mirada, ¿cómo pararse en los propios pies? La escena se abre como un juego, una fiesta para uno en compañía de los demás. Acciones precisas y sugerentes relatos llegan, pasan, resuenan...

Las vivencias personales salen a flor de piel, un cumple, un gusto, un susto, un secreto, un malentendido. Melina es nombrada Melina ¿o se nombra Melina? al escucharla cada uno es invitado a conectar con lo propio y distinto de sí. El público es testigo del juego escénico de aparecer y desaparecer, de la ilusión de estar en el propio cuerpo.

¿Si alguien está en sus pies, le recuerda a uno que está parado sobre los suyos?

TRAILER

OBRA COMPLETA
(contraseña: natan)

(versión 2018)

En caso de precisar ver otras versiones, por favor solicitarlo.

FICHA ARTÍSTICA

Dirección, coreografía y textos: **Melina Seldes**

Intérprete: **Melina Seldes**

Asistencia de Dirección: **Juan Carlos Prudencio**

Colaboradores Artísticos y Técnicos: **Eduardo Pérez Winter y Pablo Ariel Bursztyn**

Responsable Técnico: **Adrián Ruiz**

Imagen de la Obra: **Pablo Ariel Bursztyn**

Registro de Fotos: **Martina Estelí y Pablo Ariel Bursztyn**

Video: **Eduardo Turri**

Residencias: **Casa Sofía / Proximidades Expositivas (CABA), Mind The Dance (Viena), La Hormiga Teatro (CABA), MARTE (CABA)**

Gestión y Distribución: **Virginia Fornillo**

Co-Producción: **Kodachrome Theater (suiza), CILEM y PLANTA**

Producción: **MS**

Esta obra fue realizada mediante un subsidio del Instituto Prodanza - Ministerio de Cultura- Gobierno de la Ciudad de Buenos Aires.

Agradecimientos: Natán Seldes, Pablo Ragoni, Natacha Camila Hoyos y a todos los artistas desparramados por el mundo que han asistido a “El Intérprete_The Performer”.

Duración: 60 mins



“ El cuerpo de Melina Seldes hace de caja de resonancia de cada concepto e idea expresada en el hecho escénico. Su cuerpo vibra y de ese modo comienza a deconstruir lo creado y transmitido en palabras. En su ser intérprete está también la creación de la obra. Seldes encuentra esa fisicalidad necesaria para cautivar al espectador. La dialéctica que se establece entre la puesta en escena y su presencia/exploración física deviene en una otra realidad que es y está cada vez que la acción acontece. Melina, no sólo interpreta, escucha y dice, sino que encarna la palabra fruto del pensamiento y las sensaciones, las suyas para resonar en los Otros. Escucha, reflexiona, recombina, ejecuta, hace. Se construye, deconstruye y muta para la experiencia escénica. ”

ANA CLARA GIANNINI

(CURADORA Y CRÍTICA DE ARTE)

FUNCIONES

2023

20 de mayo

Casa Mitómana, Quito, Ecuador.

12 de mayo

Teatro El Aleph, Pasto - Nariño, Colombia.

2022 - 2021

14 de agosto

Danza en Tecnopolis

20 de marzo

Teatro Ambito Histrión, Ciudad de Neuquén.

(doble función) 6 de noviembre

en Argentina Florece, organizado por el INT, CABA.

FUNCIONES

2019

10, 11, 18, 25 de mayo, 1 y 8 de junio

Planta de investigación & creación transversal CABA.

23 de junio

La Ramona de la ciudad de Córdoba, Prov Córdoba.

6 de julio

Centro Cultural Haroldo Conti – ex ESMA, CABA.

14 de octubre

Casa de la Cultura de la ciudad de Salta, Prov Salta.

19 y 26 de octubre

Planta de investigación & creación transversal, CABA.

1 de noviembre

Teatro del Bicentenario, Prov. San Juan.

6 de noviembre

Casa de la cultura Gral Roca, Prov. Río Negro.

2018

(doble función) 18 de diciembre

Universidad Nacional de Jujuy, San Salvador Jujuy

13, 14 de diciembre

CCMatienzo, CABA

Estreno: 11 de diciembre en CCMatienzo, CABA



“ Palabras que impactan sobre el cuerpo y dejan una huella. Vivencias que marcan la existencia. Hechos que al ser recordados mutan y cobran forma en la medida que son pronunciados. Variedad de personajes en una misma corporalidad. La identidad construida a partir de un nombre que no es elegido. Juegos teatrales que en tanto desnudan su entramado se tornan atrapantes. La acción ejecutada en un aquí y ahora que no se mantiene inerte y que va mutando de acuerdo a la circunstancia. Relatos, gestos, sensaciones adquieren dimensión en contacto con un espectador que, por momentos, se convierte en cómplice. Muy recomendada. ”

RADIO GRÁFICO



“ Se presenta como un sol. Se planta con una presencia que imanta. Subyuga con un decir que invita. Habla a la cuarta pared que despedaza desde el vamos. Su mirar conmueve. La inmensidad de su conexión con la platea es colosal. Melina Seldes tiene frescura, carisma y brillo. Articula su cuerpo con una plasticidad admirable.

La obra apuesta a romper dogmas. Apuesta a dejarnos llevar por el cuerpo. A que este nos hable. Que lo oigamos. Que juguemos. A que “La Ilusionista” que nos visita la dejemos entrar. El recorrido es de tal maestría que el cuerpo acusa el dulce impacto. Correremos de lo habitual y dejarnos sorprender por la magia que nos habita.

Es una joyita teatral. ”

WWW.TRANVIASYDESEOS.COM



“ Seremos testigos de una performance sumamente disfrutable. De un uso del cuerpo y de la palabra exquisitos. ”

ESCENARIOSNACIONALES.BLOGSPOT.COM



“ Qué buena la obra que Melina actuó y escribió. Con que generosidad, arte y energía nos hace compartir su ego; nos hizo habitar con mucho placer el propio. Escenas Magistrales. Los silencios, el suspenso y su respiración intensa y tranquilizantemente contagiosa. Melina logra encarnar un texto escrito en sus gestos. El final es imperdible, una sorpresa, un lujo, tan simple. ”

ROBERTO ILEYASSOFF
PSICOANALISTA

MELINA SELDES

Creadora escénica. Performer/Coreógrafa/Directora. Formadora. Productora de contenidos artísticos.

Melina Seldes lleva más de 20 años creando en el campo de las artes escénicas y la cultura. En sus recorridos tanto como artista y educadora, Seldes ha visitado más de 30 países, trabajado con cientos de artistas, practicantes y referentes de las artes y la academia, en reconocidos teatros e instituciones de Europa y América Latina (Teatro Nacional de Escocia, Gessneralle Zurich, Duncan Centre Atenas, Tanzhaus Berlin, Impulstanz Viena, Dartington College of Art, Çatı Dans Stüdyosu-Istambul, Artus Theatre Budapest, Museo de Bellas Artes Salta, Teatro del Bicentenario San Juan, IUPA, UNA, Taller de danzas TGSM, Kampnagel K3 Hamburgo, entre tantos otros).

Se desempeña como intérprete y/o coreógrafa en *Nothing To Hide*, producción ganadora del Premio CTBA + Banco Ciudad 2021, una colaboración internacional junto con el director Pablo Ariel Bursztyrn y el coreógrafo Bruno Catalano, que cuenta con el apoyo de Prohelvetia y FondsPodiumKunsten la cual será presentada en FIBA 2023; *La Ilusionista* (obra que ha recorrido más de 8 provincias y festivales nacionales), la dirección del concierto performático *Los trenes matan a los autos* junto con el músico y compositor Franco Fontanarrosa; trabaja con la compañía suiza PiccoliProduction en más de 10 producciones desde 2009, coproducidas por los principales espacios de creación suizos. Ha trabajado con Eszter Gal (ST company-Budapest), Julia Lee Barclay (Apocryphal Theatre-London), Angus Balbernie (en festivales y salas de Escocia e Inglaterra) y lasparra&Seldes, (Buenos Aires 2007-2017). Es colaboradora de MARTE con quien participa en proyectos específicos, como “Diosa” de la actriz trans Ambar Vega, “Los huecos” con adultos mayores bajo la dirección de Paula Baró, entre otros.

Es creadora del programa internacional *El intérprete_The Performer*, declarado de interés cultural por el Ministerio de Cultura de GCBA, secretaria de cultura de Salta y de la ciudad de Neuquén. Al programa asisten decenas de artistas e investigadores de manera ininterrumpida desde el 2007. Este año se publicará el libro “Nadie es profeta en su cuerpo” un objeto que reúne los aspectos más relevantes del programa. Es mentora de artistas y supervisa proyectos de investigación desde Ecuador, Bolivia hasta Letonia y Suiza; los cuales hoy reciben importantes reconocimientos desde Iberescena hasta la fundación Cartier en París.

En 2005 co-funda el colectivo internacional Fingersix junto con Dani Brown, Sofia Mavragani, Alessio Castelacci, Marta Navaridas, con quienes han trabajado de manera individual como colectivamente, *How do you imagine de devil?* de Dani Brown (en Kampanagel y Sophiensaele Berlín), “M” de Sofia Mavragani (enmascaramiento de 7 ciudades griegas y Estambul), “Hero” de Sofia Mavragani (dirección de bailarines) y *THE PARADOX OF A FUTURE IN THE OCCIDENTAL PARADIGM* (creación e interpretación colectiva) co producida por Open Latitudes (3) European network (Latitudes Contemporaines – Vooruit – L’Arsenic – Body/Mind – Teatro delle Moire – Sin Arts Culture – Le Phénix – MIR Festival – Materials Diversos) con el apoyo de la Comunidad Europea.

Fundadora y presidenta de LEM Asociación civil (CABA 2009). Desde 2012 dirige el Centro de Investigación CILEM, generando contenido y apoyando el desarrollo de investigaciones en torno a los conceptos de la danza, donde se realizan ciclos, conversaciones e intercambios entre la danza y otras disciplinas. Fue directora del Espacio LEM desde su fundación hasta su cierre (2010-2017). En la actualidad, es socia de la Sala PLANTA en la Ciudad de Buenos Aires, es curadora de la sala virtual de Planta y forma parte del área de Proyectos especiales e intercambios. Es miembro de la red IDOCDE y de la residencia Mind The Dance con sede en Impulstanz Viena.

Actualmente participa en la fundación del Proyecto Espaço Agora Now, red internacional de artistas y espacios para residencias.

Sus proyectos han sido apoyados por importantes instituciones y organismos a nivel nacional e internacional: PLataforma Lodo, Plataforma Berlín, Goethe Institut, Ministerio de cultura de CABA, Ministerio de Cultura de Argentina, Fondo Nacional de las Artes, Fondo Metropolitano de la cultura y la ciencia CABA, Prodanza CABA, Proteatro, Instituto Nacional del Teatro, Mecenazgo Cultural, Embajadas de Grecia y Suiza en Argentina, Centro cultural de España en Buenos Aires (CCEBA), Fundación cultural suizo argentina, Embajada de Argentina en Grecia, Inglaterra y Suiza, Teatro Nacional de Escocia, Asociación Abuelas de Plaza de Mayo, Amnesty International, Comuna de Gorizia-Italia, Prohelvetia y FondsPodiumKunsten NL.

Nacida en Buenos Aires, formada en la EDDC - Centro Europeo de Desarrollo de Danza en Arnhem, Países bajos- en donde obtiene la Licenciatura en creación de Danza (2005). Allí se forma en la Técnica Release con Mary O'Donnell, junto con Eva Karczag, Eszter Gal y con sus mentores Joao Da Silva y Angus Balbernie. Graduada en Royal Holloway (Maestría en Teatro Físico 2007), becada por La Universidad de Londres.

Desde el 2001 sus vínculos y relaciones laborales se trazan en ciudades como Atenas, Zurich, Glasgow, Berlín, Viena y Buenos Aires entre otras.

FICHA TÉCNICA

PRODUCCIÓN

Visita al espacio previo al montaje para adaptar la obra al espacio: 1 hora.

Montaje: 6 horas.

Ensayo: pasada de piso + una pasada técnica + un ensayo general: 3 horas.

Desmontaje: 1 hora.

Comunicación con encargado de sala/producción, idealmente hasta 10 días previos a la función, solicitando la siguiente información:

Plano de la sala y planta de luces. Cantidad de tachos disponible.

Distribución de las varas, altura y cantidad de circuitos por vara- Tipo de consola, cantidad total de dimmers. Tipo de planta (fija ó redirigible), si la planta fuese fija qué posibilidad hay de sumar equipos provistos por la sala que no estén en la planta. Disponibilidad de filtros.

ESPACIO

Obra para hasta 200 espectadores. Es fundamental la buena visión de los espectadores.

Ideal caja negra (Adaptable). Piso y paredes uniforme sin irregularidades, puede haber telón.

Dimensiones: espacio mínimo escénico 6 mts de profundidad por 6 mts de ancho y máximo de 14 por 14. (Adaptable).

Acceso a las butacas desde el escenario.

Disponibilidad para salir de escena, durante la función por puerta ya sea al foyer, hall, camarín; se deberá iluminar ese espacio y si fuese necesario agregar una luminaria.

FUNCIONAMIENTO:

Antes de la función se deberá limpiar la sala.

El espacio deberá estar calefaccionado en invierno.

La función comienza con la intérprete en escena.

Es importante avisar 10 minutos antes de dar sala.

Una vez comenzada la función no podrá ingresar gente al espacio. Es posible extender el prelude. Una vez apagada la luz de público no se podrá ingresar a la sala.

Autorización para entregar a los espectadores un pequeño sandwich de miga (copetín).

Al finalizar la función los espectadores deberán poder permanecer al menos 15 minutos en la sala.

Autorización para presencia de un niño de 4 años durante 2 minutos finales del espectáculo.

Se precisa de un cuarto/espacio calefaccionado para que un niño y su niñera espere durante la obra hasta el final que ingresa durante 2 minutos. Si el niño no pudiese estar hay otro final posible.

SONIDO

1 consola con al menos 3 canales input. Cable de salida para computadora. Equipo de sonido adaptado al espacio.

Posibilidad de uso de micrófonos inalámbricos, la compañía provee 2 micrófonos inalámbricos. En caso de no ser posible el uso de los inalámbricos se precisan 2 micrófonos con sus respectivos cables, deberá ser posible circular por el espacio escénico con ambos mics.

LUCES

La planta mínima de luces deberá contar con:

4 luminarias elipsoidales

14 planos convexos

14 par 64 con lampara MFL

Filtros 201

1 Trípode para calle

VER PLANTA DE LUCES MÍNIMA

PLANTA DE ILUMINACIÓN

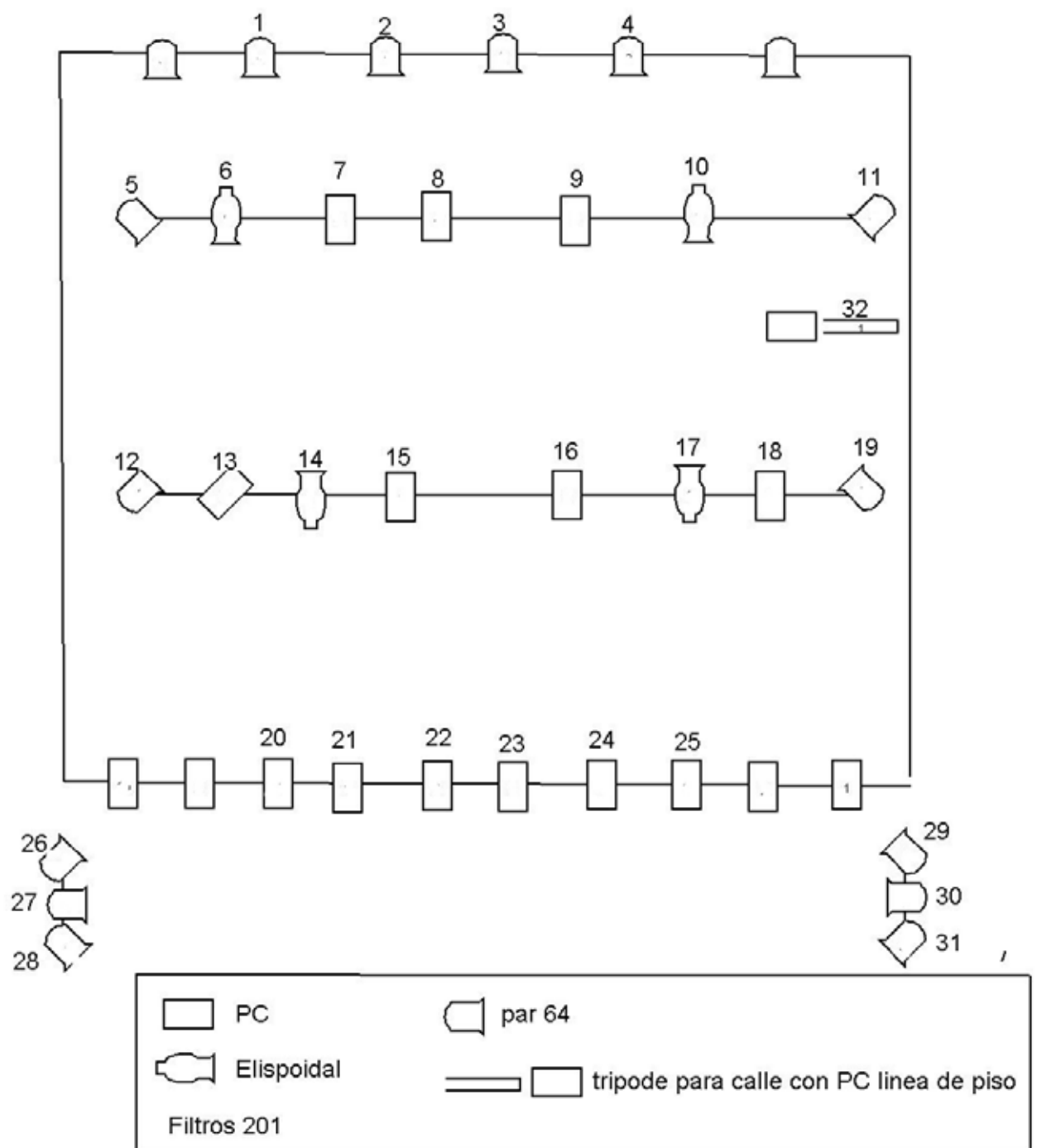

OBJETOS

Pie de micrófono blanco.

2 trípodes + 3 lámparas LED de fotografía con batería.

Termo para agua blanco.

Caja rectangular de madera blanca

(aprox Largo: 35 cm/ Ancho: 30 cm/ Altura: 10 cm).

Silla tijera blanca (aprox Altura: 90cm Asiento 35cmx 35cm).

Silla chica blanca

(Altura: 54 cm, Altura Asiento: 24 cm Asiento: 24 cm x 30 cm).

Sandwichitos de miga surtidos aprox 1 por espectador, idealmente se cortan en 2-3 partes los sandwiches regulares (deberá haber vegetariano).

La compañía cuenta con todos los objetos.

En caso de ser fuera de la Ciudad de Buenos Aires y Conurbano, se precisará:

Silla tijera blanca, Altura: 90cm, Asiento 35cmx 35cm.

Sandwichitos de miga surtidos aprox 1 por espectador, idealmente se cortan en 2-3 partes los sandwiches regulares, deberá haber vegetariano.

Traslado de una valija con equipamiento/escenografía (23kg).

Gastos de traslado / alojamiento / per diems para un equipo de 4:

(1 directora/intérprete, 1 responsable técnico, 1 niño y su niñera, si la obra fuese sin el niño, para un equipo de 2).

Contacto responsable técnico

Adrián Ruiz

adrianelanda@gmail.com

+54 9 11 6279 6629

Gestión y Distribución

Virginia Fornillo

lailusionista@melinaseldes.com

+54 9 11 5696 4033

OBJETOS



CILEM
CENTRO DE INVESTIGACIÓN
RESEARCH CENTRE



lailusionista@melinaseldes.com

+ 54 9 11 4179 0503

www.melinaseldes.com